

PRESA DI FORZA A COMANDO PNEUMATICO

PNEUMATIC CLUTCH POWER TAKE-OFF

CODICE PTO
PTO CODE

12-25

CAMBIO
GEARBOX

**IVECO/MERCEDES/
VOLVO**

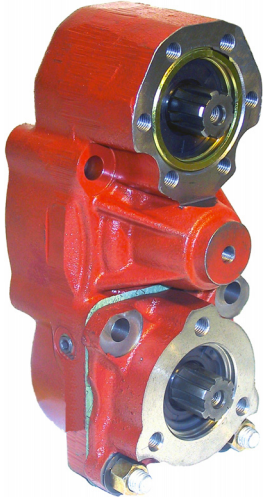

CONDIZIONI DI FUNZIONAMENTO / WORKING CONDITIONS

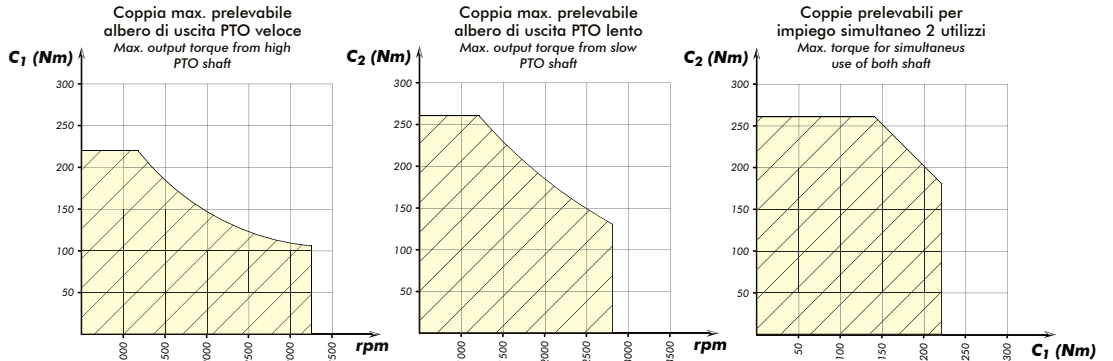

Il grafico qui riportato, che indica il prelievo di coppia in funzione del numero di giri, riguarda solamente la PTO. È necessario verificare il limite di prelievo di potenza dal cambio prima di effettuare l'applicazione.
The graph indicating the allowed torque according to the RPM refers to the PTO only. It is necessary to check the torque limit of the gearbox before fitting the PTO.

Presca di forza versione 237 con uscita non supportata. È necessario l'utilizzo di pompe con albero supportato. PTO version 237 with loose gear output. Mounting only possible with hydraulic pumps having bearing on the shaft.

N° 6 fori / holes M10

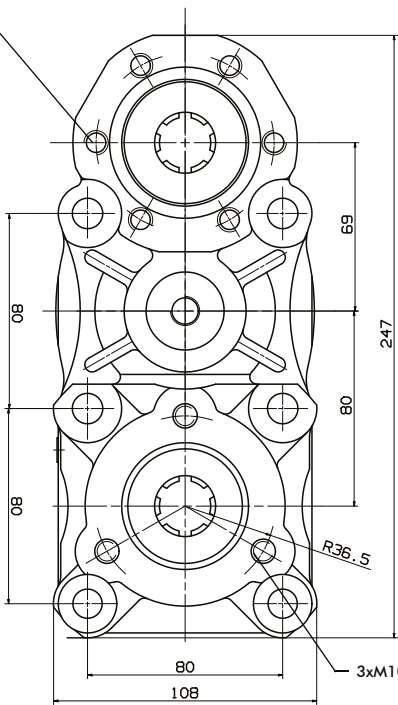

Versione 213

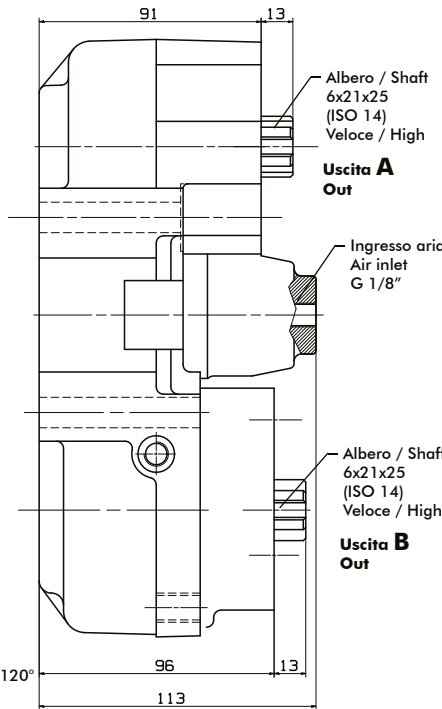

Versione 237

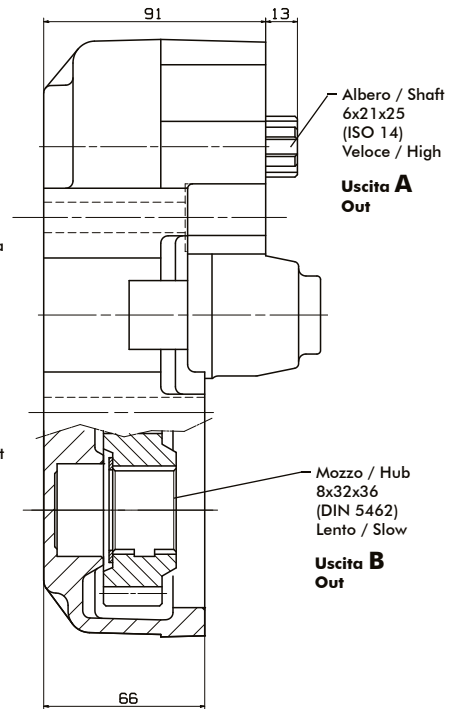

Tipo cambio Gearbox	Codice PTO PTO code	Versione Version	Giri pto a 1000 giri motore Pto ratio@1000 eng.rpm rpm	Coppia massima Max torque Nm		Lato montaggio Mounting side	Uscita Output	Rotazione Rotation	Kit di montaggio Mounting kit	Peso Weight Kg
				B LENTO LOW	A VELOCE HIGH					
Vedi indice See index	12-25-2138	217	Vedi indice See index	260	220	Poster. Rear	Poster. Rear	Ant. Acw	Vedi indice See index	10,5
	12-25-2370	237								8,3

Rapporto uscita A/Out A Ratio 1:1,846

Rapporto uscita B/Out B Ratio 1:1,263

pag.1



O.M.F.B. S.p.A. Hydraulic Components
We reserve the right to make any changes without notice.
Edition 2011.06 No reproduction, however partial, is permitted.
Via Cave, 7/9 25050 Provaglio d'Iseo (Brescia) Italy Tel.: +39.030.9830611
Fax: +39.030.9839207-208 Internet:www.omfb.it e-mail:info@omfb.it

**COMPANY WITH
QUALITY SYSTEM
CERTIFIED BY DNV GL
= ISO 9001 =**